

Fuji

FA-30-2

角向 打磨机



- 强健
- 紧凑
- 高功率
- 灵巧

FA-30-2是来自于FUJI的通用型4"角磨机，完美应用于去毛刺，焊缝清除及狭小空间倒角，使用简便易操作。从金属加工、造船到建筑结构制造及轨道交通，FA-30-2将帮助提升您的生产率。



FA-30-2 角向打磨机



FA-30-2

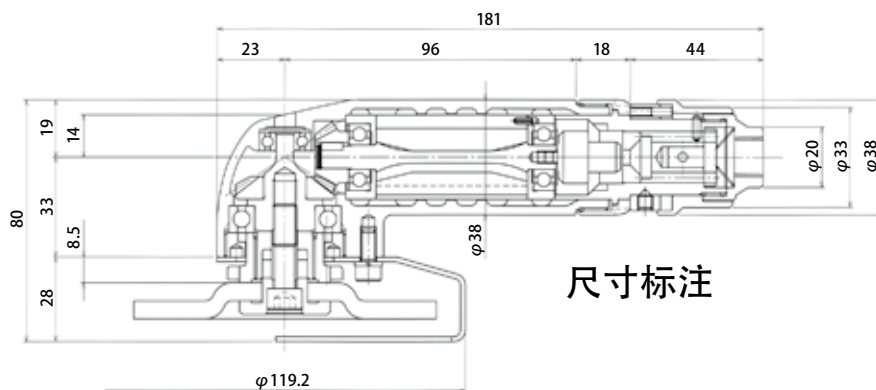

尺寸标注

强健

钢制外壳集成排气装置
最高品质的转子叶片

紧凑

可单手操作
降低了头部尺寸

高功率

490W - 比旧有型号功率提升50%
高效的速度调节机构

灵巧

可调节的砂轮保护罩
易用的旋转式开关

型号	订货号	最大砂轮尺寸	空转转速	长度	重量	最大耗气量	进气口螺纹	推荐最小管径
		Mm (in)	min ⁻¹	mm	kg	m ³ /min (cfm)	in	mm
FA-30-2	5412103603	100 x 6 x 15	13500	181	1.1	0.7 (35.4)	PT 1/4"	9.5
FA-30-2 5/8	5412103604	(4 x 1/4 x 5/8)	13500	181	1.1	0.7 (35.4)	PT 1/4"	9.5

Fuji 授权经销商:



www.fujitools.com

Fuji

FBM-2-1 便携式 倒角机



- 强健
- 高功率
- 易操作
- 灵巧

FBM-2-1便携式倒角机是造船及钢结构材料边缘预加工的完美帮手，同样被用于焊接及喷涂的预加工。在保持一个手持式工具灵活性的同时，高质量的表面处理效果将帮助造船者达到PSPC要求。



FBM-2-1 便携式倒角机



FBM-2-1



FBM-2-1F



合金刀头安装图

灵活

可安装从尺寸R2-R4及C2-C4的R型及C型的硬质合金刀头

垂直型气马达布置

马达重量直接作用于刀头有助于顺滑的倒角操作
无伞齿轮意味着工具寿命的提高

高功率

10,000 转/分钟 and 1.2hp (900W)

型号	订货号	手柄类型	空转转速	合金刀头类型	高度	重量	最大耗气量	进气口螺纹
			min ⁻¹				m ³ /m(cfm)	
FBM-2-1 R4	5412103288	旋转开关	10000	R4, C4	144	3.6	1.2 (43)	3/8"PT
FBM-2-1 K	5412103316	旋转开关	10000	R2,R3,R4 C2,C3,C4	144	3.6	1.2 (43)	3/8"PT
FBM-2-1F R4	5412103289	安全开关	10000	R4, C4	144	3.6	1.2 (43)	3/8"PT
FBM-2-1F K	5412103319	安全开关	10000	R2,R3,R4 C2,C3,C4	144	3.6	1.2 (43)	3/8"PT

工具不含合金刀头 需单独购买(3片)
旋转式开关类型不适用于 CE/ANSI 市场,
“R4”型工具可以安装C型刀头, 其余尺寸需额外购买导向轮

附件 合金刀头

名称	订货号	倒角形状
S-181-001 TIP(R4)	5412103831	R4
X-025-003 TIP (R3)	5412058759	R3
X-027-10 TIP (R2)	5412058760	R2
X-027-13 TIP (C2-4)	5412058762	C2-C4

附件 导向轮

名称	订货号	适用于倒角形状
S-181698-00	5412103247	R4,C4
S-173698-00	5412056178	R3,C3
S-173698-01	5412056179	R2,C2

所有3种导轮均包含“K”型工具

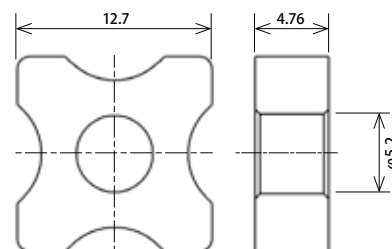

Fuji 授权经销商:



www.fujitools.com